

Nehéz kivitelű rácsos kábeltálcák, SGR

Maximális terhelhetőség, nagy teherbírás

Erős típus

Nehéz kivitelű rácsos kábeltálca, SGR, 6mm-es huzalból

Napjainkban a sokoldalú felhasználási terület következtében a rácsos kábeltálcákkal szembeni követelmények nagyon különbözőek. Az egyszerű szerelés mellett mindenekelőtt a magas terhelhetőség, a szennyeződésekkel szembeni ellenálló képesség, a jó szellőzőképesség és a kiváló minőségű felületkezelés is nagy jelentőséggel bír.

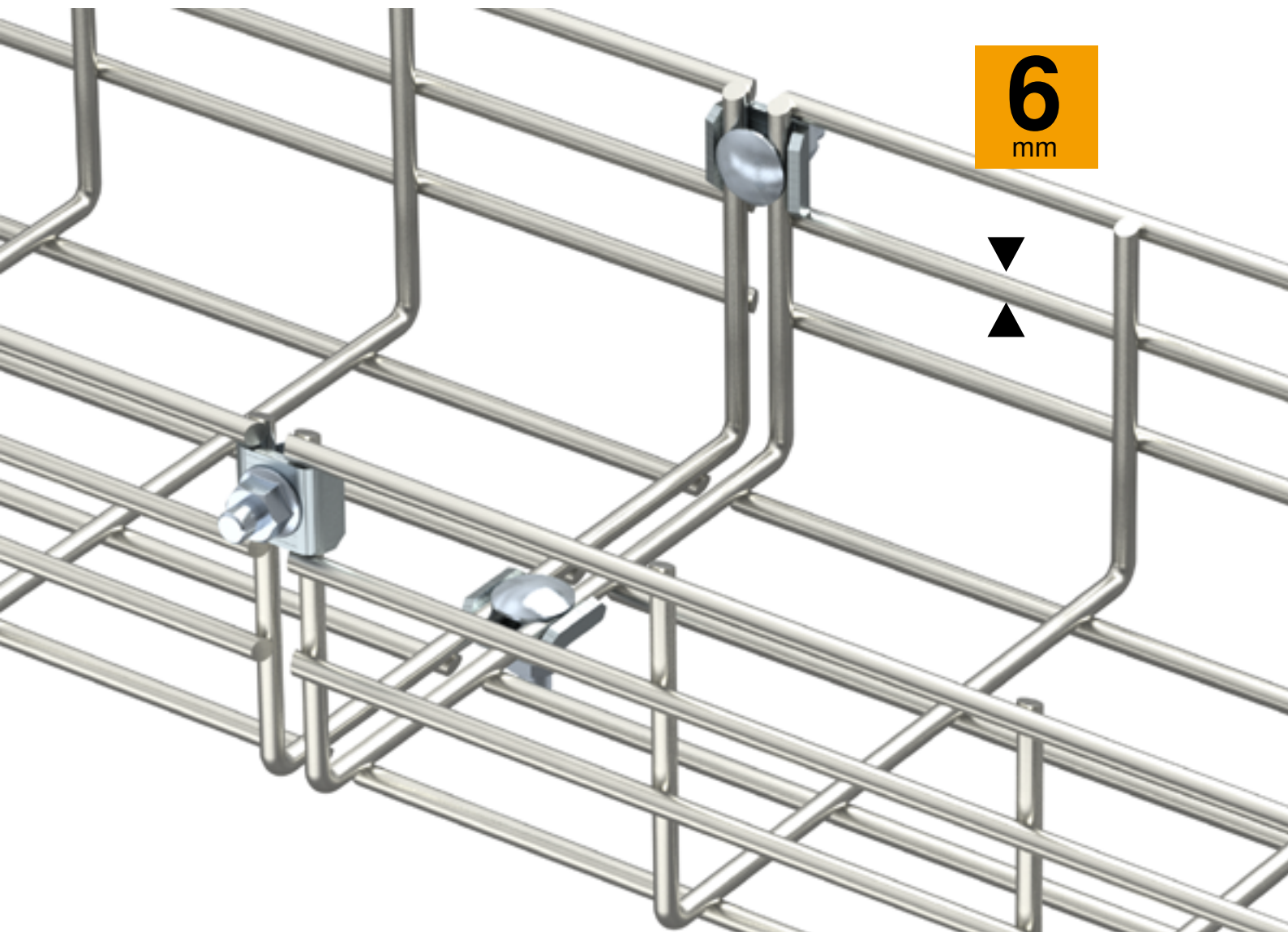

6
mm

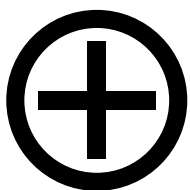

110 %

Az SGR típusú nehéz kivitelű rácsos kábeltálca, amely 6 mm vastag huzalból készült U-profilban, számos előnyt egyesít. Az erős huzalkonstrúciónak köszönhetően az SGR akár 110 %-al is ellenállóbb, mint a hasonló rácsos kábeltálcák, és nagyobb, akár 4,0 m-es támasztótávolságokon is használható.



Nehéz kivitelű rácsos kábeltálca, SGR



Oldalmagasság mm	G Galvanikusan horganyzott	FT merítetten tűzhorganyzott	A2 Rozsdamentes acél	Szélesség
55	✓	✓	✓	100 - 600 mm
105	✓	✓	✓	150 - 600 mm
155	✓	✓		300 - 600 mm

G **FT** **A2**

► Konzolokon, függesztékeken történő rögzítéshez

*Felületek és rendszerek további kombinációi rendelésre

* A rácsos kábeltálca három különböző felület típusban érhető el. Kapható merítetten tűzhorganyzott változat, amely ipari területeken és üzemekben használható, rozsdamentes kivitel különösen élelmiszeripari és vegyipari közegben történő használatra, galvanikusan horganyzott verzió pedig speciális igények nélküli beltéri alkalmazásra.

Három különböző oldalmagassággal rugalmasan alkalmazkodik a különböző kábeldimenzióhoz. A nagy rácsosztás lehetővé teszi a kábelek és vezetékek különböző pontokon történő be- és kivezetését.

A nyitott szerkezet miatt jobb a szellőzése, és nagymértékben megakadályozza a szennyeződés és a por lerakódását. A GUV 6 U-összekötő FT, G és A2 felületekben kapható, hogy illeszkedjen a nehéz rácsos kábeltálcahoz. Az új nehéz kivitelű rácsos kábeltálca tehát optimális megoldást jelent az igényes kábelehelyezéshez a legkülönbözőbb alkalmazási területeken.

Ellenőrzött minőség

Az OBO saját BET-tesztközpontjában folyamatosan ellenőrzik és vizsgálják a termékek minőségét. Terhelési vizsgálatoknak vetik alá azokat a rácsos kábeltálca rendszereket, amelyekkel szemben követelmény a tartós ellenállás. Meghatározzuk a rendszer maximális terhelhetőségét és teherbíró képességét, valamint a korrózióállóságát. A szabvány szerinti elektromágneses összeférhetőség vizsgálati jegyzőkönyvekkel igazolt. Az OBO gyártóként mindenkor a biztonságot helyezi előtérbe.



OBO Bettermann Kereskedelmi Kft.

Alsóráda 2.

2347 Bugyi

Magyarország

Vevőszolgálat

Tel.: +36 29 349 000

Fax: +36 29 349 100

info@obo.hu

www.obo.hu

© OBO Bettermann 03/2023 HU

Building Connections

OBO
BETTERMANN